

## PROFICOOK smuutiblender PC-SM 1153 kasutusjuhend

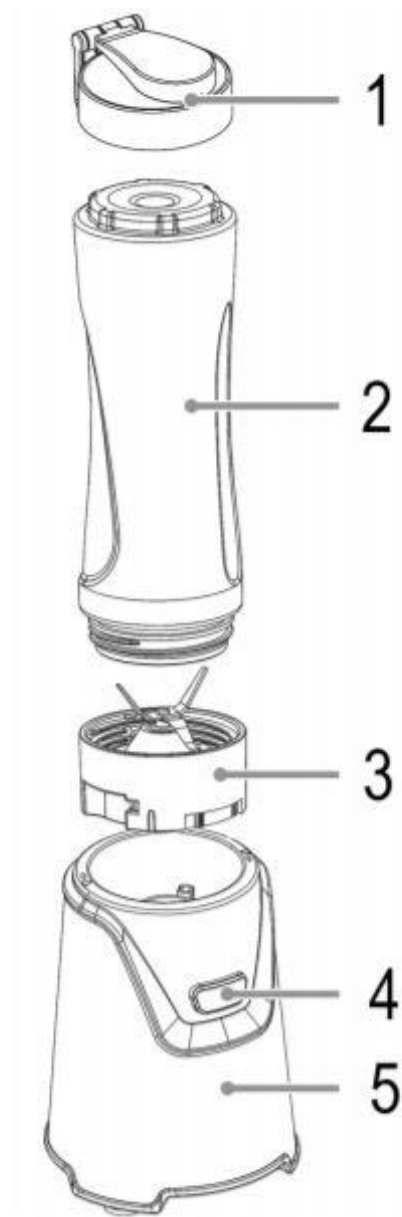

### Seadme kirjeldus

- 1 - kaas (2 x)
- 2 - pudel (2 x)
- 3 - lõiketerad
- 4 - nupp
- 5 - mootor

## Kasutusjuhend

Täname, et valisite meie toote. Loodame, et naudite seadme kasutamist.

Lugege enne kasutamist hoolikalt kasutusjuhendit.

- See sisaldab informatsiooni kasutamise, hoolduse ja puhastamise kohta. Tootja ei vastuta kahjustuste eest, mis on põhjustatud seadme kasutamisest juhendis mitte-ettenähtud viisil. Hoidke juhend turvalises kohas.
- Kui annate selle seadme edasi teistele inimestele, palun edastage ka kasutusjuhend.
- Seadet võib kasutada ainult juhendis ettenähtud otstarbel ja kirjeldatud viisil.
- Seade on mõeldud ainult isiklikuks kasutamiseks ja ettenähtud eesmärgil ning ei sobi kasutamiseks kommertseesmärkidel.
- Ärge kasutage välitingimustes. Hoidke seade eemal soojusallikatest, otsesest päikesevalgusest, niiskusest (ärge kunagi kastke seda vedelikku) ja teravatest servadest. Ärge kasutage seadet märgade kätega. Kui seade on niiske või märg eemaldage see kohe vooluvõrgust.
- Seadet ja voolujuhet tuleb kontrollida korrapäraselt. Kahjustuste esinemisel ei tohi seadet kasutada.
- Kasutage ainult originaalosi.
- Teie laste ohutuse tagamiseks hoidke palun kõik pakendid (kilekotid, kastid, polüstüreen jne) nendele kättesaamatuna.
- **Hoiatus!** Ärge laske väikelastel mängida kilega. **Lämbumisoht!**

### Oluline info turvalisuse kohta

- **Lõikehaavade oht! Blenderi labad on teravad!**
- **Enne tarvikute või töötamise ajal liikuvate täiendavate osade vahetamist peab seade olema välja lülitatud ja vooluvõrgust eemaldatud.**
- **Ärge puudutage liikuvaid osi.**
- **Kontrollige alati enne seadme sisselülitamist, et tarvikud on paigaldatud kindlalt ja turvaliselt.**
- **Alati eemaldage seade vooluvõrgust kui see jäetakse järelevalveta ning enne monteerimist, lahtivõtmist või puhastamist.**
- **Ärge parandage seadet ise. Võtke alati ühendust volitatud tehnikuga. Kui toitejuhe on kahjustatud, peab ohtude vältimiseks selle asendama tootja hoolduspartner või sarnaselt kvalifitseeritud isik.**
- **Seda seadet ei tohi kasutada lapsed.**
- **Hoidke seade ja selle juhe lastele kättesaamatus kohas.**
- **Lapsed ei tohi seadmega mängida.**
- **Seadet võivad kasutada piiratud füüsiliste, sensoorsete või vaimsete võimetega ja/või puuduvate kogemuste ja teadmistega isikud, juhul kui nad on järelevalve all või juhendatud seadet turvaliselt kasutama ja kui nad mõistavad kaasnevaid ohtusid.**
- Seda seadet ei tohi puhastamiseks kasta vette. Palun järgige peatükis "Puhastamine" toodud juhiseid.
- Ärge kasutage seadet, kui segamisanum on tühi.
- **NB! Ärge kasutage seadet kauem kui 60 sekundit. Seejärel laske sellel jahtuda ca 60 sekundit enne uuesti kasutamist.**
- Pärast 5 järjestikust kasutamist laske seadmel jahtuda toatemperatuurini enne selle uuesti kasutamist.
- Ärge manipuleerige turvalülitiga!
- Ärge eemaldage pudelit töötamise ajal.
- Ärge pange oma käsi löiketerade vastu.

### Seadme lahtipakkimine

1. Eemaldage seade pakendist.
2. Eemaldage kõik pakkematerjalid - kiled, täitematerjalid, kaablihooldjad ja kartongpakendid.
3. Kontrollige pakendi sisu kompleksust.
4. Kui pakendi sisu on puudulik või kahjustatud ärge kasutage seadet. Tagastage see kohe edasimüüjale.

Märkus! Seadme küljes võib esineda tolmu või tootmise jääke. Soovitame seadet puhastada nagu kirjeldatud jaotises „Puhastamine“.

## Kasutamine

Asetage seade kindlale, tasasele pinnale.

### NB!

- Põletusohu tõttu ärge täitke vedelikega, mille temperatuur on üle 50°C.
- Ärge täitke pudelit üle 600 ml märgi.
- Kui koostisosad tekitavad palju vahtu, ärge täitke pudelit üle. Vähendage kogust vastavalt.

Täitke pudel koostisosadega ja pingutage löiketerade osa käsitsi.

Pöörake pudel ümber ja asetage see löiketerade osaga põhiseadmele.

Asetage pudel nii, et I märk löiketerade osal osutab ▲ märgile põhiseadmel.

Pöörake pudelit noole suunas.

## Vooluvõrku ühendamine

- Veenduge, et võrgupinge on õige enne kui ühendate pistiku pistikupessa. Tehnilised andmed on seadme tüübisildil.
- Ühendage seade ainult testitud pesaga.

## Blenderdamine

• Te võite vajutada nuppu vaheldumisi või kuni kõik koostisosad on segatud. Ärge kasutage seadet kauem kui 60 sekundit. Seejärel laske sellel jahtuda ca 60 sekundit enne uuesti kasutamist.

**NB! Ohutuslüliti - Kasutamine on välistatud, kui löiketerade osa või pudel ei ole õigesti paigaldatud.**

- Kui smuuti on valmis vabastage nupp ja eemaldage pistik pesast.
- Eemaldage löiketerade osa koos pudeliga põhiseadmest ja keerake pudel ringi.
- Asendage löiketerade osa kaanega.

## Nõuanded ja retseptid

- Lõigake suured puuviljad eelnevalt väiksemateks tükkideks.
- Vajadusel eemaldage südamik.
- Segamisprotsessi toetamiseks kasutage palju vedelikku.
- Smuutiblender ei saa purustada kõvasid puuvilju ega jääd.

### Vaarika-koore smoothie 4-le

200 g vaarikaid  
150 g lahjat jogurtit  
100 g vahukoort  
50 g tuhksuhkrut

Segage blenderis vaarikad ja jogurt. Segage juurde vedel vahukoor. Maitsestage suhkruga ja valage klaasidesse. Kaunistage värskete vaarikatega.

### Maasika-mango smoothie 4-le

1 küps mango  
300 g maasikaid  
2 spl mangosiirupit  
2 spl jõhvikasiirupit  
200 ml sojajooki vanilliga

viljaliha, kaaluge 250 g puhastatud mangot ja lõigake see koos ülejäänud maasikatega väikesteks tükkideks. Pange ülejäänud mango kõrvale. Segage puuviljad, siirupid ja sojajook blenderis. Lõigake ülejäänud mango väikesteks kuubikuteks, segage smuuti sisse ja külmutage sügavkülmikus vähemalt 2 tundi. Täitke klaasid ja kaunistage maasikatega.

Loputage maasikad, laske neil kuivada. Pange 4 maasikat kõrvale. Koorige mango, eemaldage

**Apelsini-porgandi smoothie 4-le**

300 g porgandit  
soola  
4 mahlaapelsini  
1 tk värsket ingverit (3 cm)  
1 näputäis punast pipart  
2 spl vahtra siirupit  
1 punt koriandrit  
1 laim  
1 spl rapsiõli  
värskelt jahvatatud pipart  
laimiviile kaunistamiseks

Koorige porgandid, keetke neid veidi soolases vees ca 30 minutit. Kurnake ja laske jahtuda. Pigistage apelsinist 250 ml mahla. Koorige ja riivige ingver. Segage porgandid, apelsinimahl, ingver, punane pipar ja vahtrasiirup blenderis ning jahutage segu hästi. Loputage koriandrit, raputage kuivaks, eemaldage lehed. Segage koriander, 1-2 spl laimist pressitud mahla ja õli. Valage porgandi segu klaasidesse ja lisage veidi koriandrit. Maitsestage soola ja pipraga ning serveerige. Soovi korral kaunistage laimiviiluga.

**Õuna-kiivi smoothie 4-le**

1 tk (umbes 40 g) värsket ingverit  
4 kiivit  
150 g värsket kurki  
2 Granny Smith õuna  
5-6 mündi lehte  
250 ml läbipaistvat õunamahla  
purustatud jääd

Koorige ja riivige ingver. Koorige kiivi ja lõigake tükkideks. Koorige kurk ja õunad, eemaldage seemned, lõigake väikesteks tükkideks. Peske ja kuivatage münt. Segage blenderis koos õunamahlaga. Valage koos purustatud jääga nelja klaasi ja serveerige kohe.

Smuutiblanderiga saab kergesti valmistada ka suppe, segatud jooke, piimakokteile või kokteile.

**Puhastamine**

- Enne puhastamist eemaldage alati pistik.
- Mitte mingil juhul ei tohi seadet kasta puhastamiseks vette. Vastasel juhul võib tulemuseks olla elektrilöök või tulekahju.
- Lõiketerad on väga teravad. **Vigastusoh!** Demonteerimise, monteerimise ja puhastamise ettevaatlikult.
- Ärge kasutage traatharja ega abrasiivseid esemeid.
- Ärge kasutage happelisi või abrasiivseid puhastusvahendeid.

**Kaas, pudel, lõiketerade osa**

Puhastage neid osi käsitsi sooja veega ja kuivatage enne paigaldamist.

Mootori puhastamiseks kasutage ainult mõõdukalt niisket lappi seadme välisküljel.

**Hoiustamine**

- Puhastage seadet eespool kirjeldatud viisil.
- Soovitame seadet ladustada originaalpakendis kui seda ei kasutata pikka aega.
- Hoidke seadet alati lastele kättesaamatus ja hästi ventileeritud kuivas kohas.

**Törkeotsing**

Probleem	Võimalik põhjus	Lahendus
Seade ei tööta	Seadmel puudub toide.	Kontrollige toitejuhet.
	Seade on varustatud ohutuslülitiga. See takistab mootori käivitumist tahtmatult.	Kontrollige, kas tera ja pudel on õigesti paigaldatud.

**Tehnilised andmed**

Mudel: PC-SM 1153

Toiteallikas: 220 - 240 V ~, 50/60 Hz

Võimsus: 400 W

Kaitseklass: II

Maht: max. 600 ml

Netokaal: u 1,23 kg

Tootjal on õigus teha pideva tootearenduse käigus tehnilisi ja konstruktsioonilisi muudatusi.

 Seda seadet on testitud vastavalt kõigile kehtivatele asjakohastele CE-suunistele nagu elektromagnetilise ühilduvuse ja madalpinge direktiivid ning on toodetud kooskõlas uusimate ohutuseeskirjadega.



Kaitske keskkonda! Peale kasutusaja lõppu ei tohi toodet visata olmejäätmete hulka. Tagastage see elektri- ja elektroonikajäätmete kogumispunkti. See aitab vältida ebaõige kõrvaldamise võimalikke mõjusid keskkonnale ja inimeste tervisele. Samuti aitab kaasa elektri- ning elektroonikaseadmete ringlussevõtmisele ja muudes vormides ümbertöötlemisele. Teavet selle kohta, kus seadmeid võib kõrvaldada saab kohalikust omavalitsusest.