

PROFI COOK®

Kasutusjuhend



Röster PC-TAZ 1110

Seadme kirjeldus

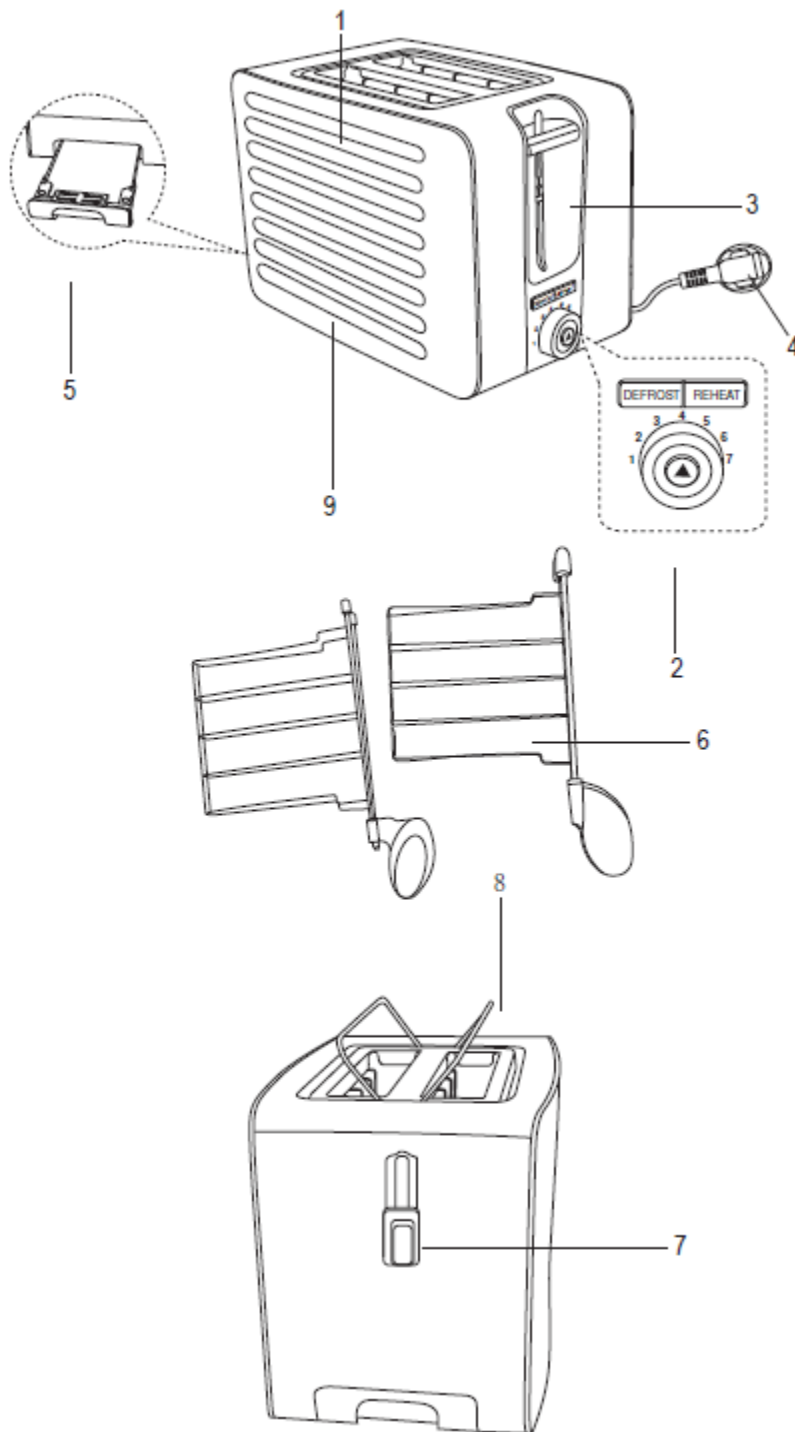

1. Rõstimispesad
2. DEFROST (sulatus) / REHEAT (soojendus), pruunistustaseme (1-7) juhtnupp stoppnupuga
3. Tõstekang
4. Toitejuhe pistikuga
5. Purusahtel
6. „Cool touch“ saiatangid
7. Kukliresti avamishoob
8. Integreeritud kuklirest
9. Korpus

Kasutusjuhend

Täname, et olete valinud selle toote. Loodetavasti naudite selle seadme kasutamist.

Kasutusjuhendis kasutatavad sümbolid

Oluline informatsioon on eraldi tähistatud.

Nende juhiste täitmine on esmatähtis, et vältida õnnetusi ja seadme kahjustamist:

HOIATUS:

See hoiatab ohu eest teie tervisele ja viitab võimalikule kehavigastuse ohule.

ETTEVAATUST:

Tähistab võimalikku ohtu seadmele või muudele esemetele.

MÄRKUS:

Markeeritud nõuanded ja info.

Üldised märkused

Enne seadme esmakordset kasutamist lugege hoolikalt kasutusjuhendit ning hoidke see alles koos garantiilehe, ostukviitungi ning kui võimalik, siis ka pakendiga. Kui annate seadme kolmandale isikule, lisage kaasa ka juhend.

- Seade on mõeldud ainult koduseks, sihtotstarbeliseks kasutamiseks. Seade ei ole mõeldud kommertseesmärkidel kasutamiseks.
- Mitte kasutada välitingimustes. Hoidke seade eemal kuumuseallikatest, otsesest päikesekiirgusest, niiskusest (ära kalla peale vedelikke) ja teravatest esemetest. Ärge puutuge seadet märgade kätega. Kui seade on saanud niiskust või märjaks, eemaldage see vooluvõrgust viivitamatult.
- Kui paigaldate tarvikuid, puhastate seadet või panete selle ära, lülitage seade välja ning tõmmake juhe vooluvõrgust (tõmmake pistikust, mitte juhtmest).
- Ärge jätke töötavat seadet järelvalveta. Ruumist lahkudes lülitage alati seade välja. Eemaldage pistik kontaktist.
- Seadet ja juhete tuleks regulaarselt kontrollida võimalike kahjustuste suhtes. Ärge kasutage kahjustatud seadet.
- Kasutage ainult originaalvaruosi.
- Ohutuse huvides ärge jätke pakkematerjali (plastikpakend, karp jms) lastele kättesaadavasse kohta.

HOIATUS:

Ärge lubage lastel kilekottidega mängida. **Lämbumisoht!**

Spetsiaalne ohutusteave antud seadme kohta

- Ärge jätke töötavat seadet järelvalveta!

HOIATUS:

Väga kuiv sai võib röstimisel süttida!

- Metallosad muutuvad kuumaks! Põletuse oht!
- Ärge sisestage röstimisavadesse kahvleid, nuge ega muid esemeid.
- Ärge toppige sõrmi röstimisavadesse (põletusoht).
- Ärge asetage seadet süttimisohtlike esemete lähedusse (nt kardinad, puit jne.).
- Ärge kasutage seadmega välist taimerit ega eraldiseisvat kaugjuhitavat süsteemi.

- Ärge hakake seadet ise parandama. Võtke ühendust volitatud hooldusega. Ohu vältimiseks kasuta alati kahjustatud juhtme asendamiseks tehasepoolset juheta vahetada teeninduses või vastavalt kvalifitseeritud isikul.
- Seade ei ole mõeldud kasutamiseks alla 8 aastastele lastele ja vaimsete häiretega, tundlikele või mentaalsete häiretega isikutele, või isikutele kellel puuduvad teadmised ja oskused seadme kasutamiseks.
- **Lapsed** ei tohi seadmega mängida.
- Ärge lubage alla 8-aastastel lastel seadet puhastada või hooldada ilma täiskasvanu järelevalveta.
- Hoidke seade ja selle juhe alla 8 a laste käeulatuses eemal.



ETTEVAATUST:

Ärge kastke seadet puhastamiseks vette.

Kasutusotstarve

Seade on loodud saiaaviilude röstimiseks ja kuklite soojendamiseks integreeritud kukliriivilil. See on mõeldud kasutamiseks koduste tingimustes ja muudes sarnastes kohtades. Seadet tohib kasutada ainult juhendis kirjeldatud viisil. Ärge kasutage seadet ärilistel eesmärkidel. Muud kasutusviisid on lubamatud ning võivad kahjustada seadet või isikuid. Tootja ei vastuta kahjude eest, mis on põhjustatud ebakorrektsest kasutamisest.

Pakendi sisu

1. Röster purusahtli (5) ja sisseehitatud kuklirestiga (8).
2. „Cool touch“ saiatangid (6)

Pakendi eemaldamine

1. Eemaldage seade pakendist.
2. Eemaldage kogu pakkematerjal nagu nt kiled, täitematerjal, juhtmehoidikud ja papp.
3. Kontrollige seadme kompleksust.

! MÄRKUS:

Seadmes võib olla tolmu või tootmisjääke. Soovitame puhastada seadet nagu kirjeldatud peatükis „Puhastamine“.

Kasutusjuhised

Enne esimest kasutamist



ETTEVAATUST:

Kaitsekihi eemaldamiseks kütteelementidelt tuleb seadmel lasta 3 korda tühjalt töötada. Palun valige selleks maksimaalne pruunistustase.



MÄRKUS:

Selle toimingu ajal võib tekkida pisut suitsu, kuid see on normaalne. Tagage hea ventilatsioon

Toitejuhe (4)

Kerige alumisel osal olev juhe (4) täiesti lahti.

Elektriühendus

Veenduge, et kasutatav pinge sobib antud seadme pingega. Vastava informatsiooni leiate seadme alt infoplaadilt.

Kasutamine

- Ühendage seade ainult korralikult paigaldatud ja maandatud pistikupesasse.

- Reguleerige pruunistustase valikunupuga (2) kõige heledamast tasemest 1 kuni kõige tumedama tasemeni 7. Kui te ei ole kindel, alustage kõige madalamast seadistusest.
- Sisestage viil(ud) röstimisavadesse (1) ja vajutage tõstekang (3) alla, kuni see lukustub kohale.
- Seade alustab tööd. Seade lülitub automaatselt välja pärast määratud aja möödumist. Viil (3) hüppab automaatselt üles.

Erifunktsioonid

Soovitud erifunktsiooni valimiseks vajutage vastavat nuppu peale tõstekangi (3) alla vajutamist.

! MÄRKUS:

Kuumutamine või sulatamine:

Vastav märgutuli (sinine) näitab kasutatavat funktsiooni.

DEFROST (2) Sulatamine Sügavkülmutatud saia sulatamiseks ja röstimiseks.

REHEAT (2) Soojendus Juba röstitud saia soojendamiseks.

Stop (2) Röstimise varasemaks lõpetamiseks.

Kuklirest (sisseehitatud) (8)

Soovite soojendada või röstida kukleid?

Avage kuklirest (8) röstimispesade (1) kohal, vajutades hoovale (7) röstri taga. Suruge hoob (7) üles kui kuklite soojendamine on lõppenud.

△ ETTEVAATUST:

- Ärge koormake kukliresti (8) üle! Ärge page kuklirestile (8) üle ühe kukli!
- Seadke pruunistustaseme lüliti (2) tasemele 3.
- Röstimistsüklite vahel oodake **üks** minut.
- **Ärge** määrige kuklile rasva ega võid. Rasv võib tilkuda seadmesse ja süttida.

Saiatangid (6)

Saiatangid (6) sobivad suurepäraselt kiireks ja mugavaks võileiva röstimiseks.

- Suruge võileivatangide (6) käepidemed kokku ja pange võileib tangide (6) vahele. Seejärel vabastage käepidemed.
- Seadke saiatangid (6) röstimisavasse (1) ja kasutage kangi (3) alla libistamiseks nii kaugele kui võimalik.
- Valige röstimise alustamiseks pruunistustase.
- Peale röstimise lõppu eemaldage saiatangid (6).
- Ärge unustage: Saiatangid (6) on vahetult peale röstimist tulised.
- Eemaldage sai tangide (6) vahelt. Hoiatus: Sai ja saiatangid (6) on vahetult peale röstimist tulised.

Hoidmine

△ HOIATUS:

Kuna korpus (9) ja metallosad lähevad kasutamise ajal kuumaks, laske seadmel enne hoiustamist jahtuda.

- Puhastage seade kirjeldatud viisil ja laske täielikult kuivada. Kui te seadet pikemat aega ei kasuta, soovitame panna seadme originaalpakendisse.
- Hoidke seadet laste käeulatuses eemal hästiventileeritud ja kuivas kohas laste käeulatuses eemal.

Toitejuhtme (4) asukoht

Juhet võib kokku kerida seadme põhjale..

Puhastamine

! HOIATUS:

- Enne igat puhastamist tõmmake toitejuhtme pistik (4) kontaktist ja laske seadmel jahtuda.

- Ärge kastke seadet vette ega muudesse vedelikesse! See võib põhjustada elektrilöögi või tulekahju

△ ETTEVAATUST:

Ärge kasutage tugevaid keemilisi vahendeid.

Korpus (9)

Kasutage seadme korpuse puhastamiseks ainult mõõdukalt niisket lappi.

Purusahtel (5)

Purusahtel (5) asub juhtnuppude vastasküljel.

- Kasutage purusahtli (5) eemaldamiseks käepidet, eemaldage kõik purud ja suruge sahtel (5) tagasi sisse.

Veatuvastus

Probleem	Võimalik põhjus	Lahendus
Seade ei tööta.	Toide puudub.	Kontrollige kontakti teise seadmega.
		Ühendage toitepistik (4) korralikult.
		Kontrollige kaitsmeid.
	Seade on defektne.	Võtke ühendust hooldusega.
Probleem	Võimalik põhjus	Lahendus
Sai on liiga tume.	Rösteri seadistus on liiga kõrge.	Valige madalam seadistus.
Sai on liiga hele.	Rösteri seadistus on liiga madal.	Valige madalam seadistus.
Röstimispesa (3) ei tõuse üles.	Saiaviil (1) on pesasse kinni jäänud.	Eemaldage pistik (4) kontaktist! Laske seadmel jahtuda! Vabastage saiaviil isoleeritud esemega, nt puupulgaga. Vajaduse korral keerake röster ümber, nii et viil pesast välja kukuks.

Tehnilised andmed

MudelPC-TAZ 1110

Toide:..... 220-240 V~, 50/60 Hz

Võimsus:860 - 1050 W

Kaitseklass: I

Netokaal u. 1,77 kg

Tootja jätab endale õiguse muuta seadme tehnilisi ja väliseid omadusi.

Seadet on testitud vastavalt CE juhiste, nagu näiteks elektromagnetilise ühilduvuse ja madala pinge direktiivid ning konstruktsioon vastab kehtivatele ohutusnõuetele.

Utiliseerimine

“Prügikasti” sümboli tähendus



Keskkonna kaitsmiseks: ärge visake elektrilisi seadmeid olmeprahi hulka.

Hävitamisele kuuluvad seadmed tuleb viia vastavasse kohalikku kogumispunkti.

Palun aidake vältida võimalikku kahju keskkonnale ja tervisele. Sellega soodustate elektri- ja elektroonikaseadmete taaskäitlemist. Täpsemat informatsiooni elektriseadmete utiliseerimise kohta saate kohalikult omavalitsuselt.