

PROFI  **COOK**®

Kasutusjuhend



Jäätise- ja jogurtivalmistaja PC-ICM 1091 N

CE

Ülevaade seadme detailidest

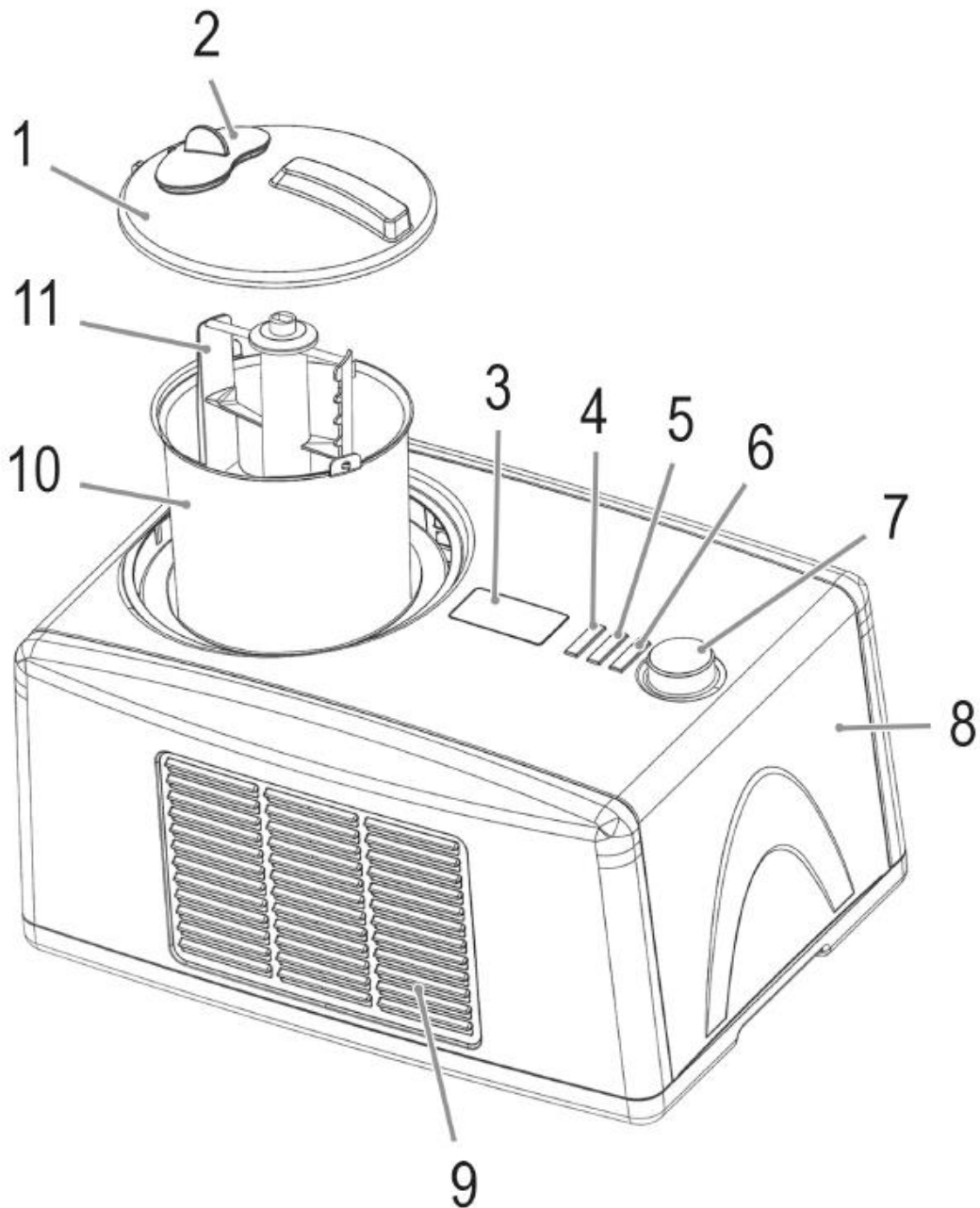

Ülevaade seadmest / Pakendi sisu

- | | |
|------------------|----------------------------|
| 1. Kaas | 8. Kompressoriga põhiseade |
| 2. Täiteava kork | 9. Ventilatsiooniavad |
| 3. Ekraan | 10. Anum |
| 4. ⏻ nupp | 11. Segaja |
| 5. ⊖ nupp | |
| 6. ⏸ nupp | Puudub pildilt: |
| 7. Juhtnupp | Mõõtetops (maks. 250 ml) |
| | Kaabits |

Kasutusjuhend

Täname, et olete valinud selle toote.
Loodetavasti naudite selle seadme kasutamist.

Kasutusjuhendis olevad sümbolid

Oluline informatsioon on eraldi tähistatud.
Nende juhiste täitmine on oluline, et vältida õnnetusi ja seadme kahjustamist:



HOIATUS:

See hoiatab ohu eest teie tervisele ja viitab võimalikule vigastuse ohule.



ETTEVAATUST:

See osutab võimalikule seadme või muude esemete kahjustamisele.



MÄRKUS: Markeeritud nõuanded ja info.

Üldised märkused

Lugege kasutusjuhendit hoolikalt enne seadme kasutuselevõtmist ning hoidke juhend alles koos garantiikaardi ja ostukviitungiga. Võimalusel hoidke alles ka pakend. Kui annate seadme kolmandale isikule, lisage kaasa ka juhend.

- Seade on mõeldud ainult koduseks kasutamiseks. Seade ei ole tööstuslikult kasutatav.

- Mitte kasutada välitingimustes. Hoidke seade eemal kuumuseallikatest, otsesest päikesekiirgusest, niiskusest (ära kalla peale vedelikke) ja teravatest esemetest. Ärge puutuge seadet märgade kätega. Kui seade on saanud niiskust või märjaks, eemaldage see viivitamatult vooluvõrgust.
- Kui puhastate seadet või panete selle ära, lülitage seade välja ning tõmmake juhe vooluvõrgust (tõmmake pistikust, mitte juhtmest).
- **Ärge** jätke töötavat aparaati järelevalveta. Ruumist lahkudes lülitage seade alati välja. Eemaldage pistik kontaktist.
- Seadet ja juhete tuleks regulaarselt kontrollida võimalike kahjustuste suhtes. Kahjustatud seadet ei tohi kasutada.
- Kasutage ainult originaalvaruosi.
- Laste turvalisuse huvides hoidke eemal pakkematerjalid (plastik, karbid, jne.)



HOIATUS:

Ärge lubage väikestel lastel kiledega mängida. **Lämbumisoht!**

Erilised ohutusjuhised seadme kasutamiseks



HOIATUS:

- Ärge sulgege ega tihendage korpuse ventilatsiooniavasid.
- Ärge vigastage külmutusaine trassi.
- Ärge hoidke seadmes plahvatusohtlikke aineid, nagu nt aerosoolid.
- Kasutage jäätise valmistamiseks ainult lisanditeta joogivett!
- Ärge küünitage jäätiseanumasse, kui segaja pöörleb. **Vigastuse oht!**



ETTEVAATUST:

- Enne seadme esmakordset kasutamist või peale seadme transportimist oodake vähemalt 2 tundi, et külmutusvahend saaks alla vajuda. Vastasel korral võite kompressorit kahjustada.
- Vedelikud paisuvad külmumisel. Ärge täitke nõud üle! Maksimum kogus jäätise valmistamisel: 900 ml
- Maksimum kogus jogurti valmistamisel: 1300 ml
- Transportige ja hoidke seadet alati horisontaalselt.
- Ärge asetage seadet kütteseadmete peale või lähedale.
- Asetage seade stabiilsele, horisontaalsele ja tasasele pinnale. Hoidke seinte või esemete vahel vähemalt 15 cm vahet.

- Ärge hakake seadet ise parandama. Kontakteeruge volitatud teenusepakkujaga. Kui kaasasolev juhe on kahjustatud, tuleb see teeninduses vastavat väljaõpet omava isiku poolt välja vahetada samasuguse vastu, et vältida õnnetust.
- See seade ei ole ette nähtud kasutamiseks füüsiliste, sensoorsete või vaimsete puuetega või muudele isikutele (sh alla 8aastastele lastele), kes teadmatusel või kogenematusel tõttu ei suuda seda ohutult kasutada, välja arvatud nende ohutuse eest vastutava isiku järelevalve all või kui neid on õpetatud seadet ohutult kasutama.
- Lapsed ei tohi seadmega mängida.
- Lapsed ei tohi seadet puhastada ega hooldada seadet täiskasvanu järelevalveta.
- Seade ei ole mõeldud puhastamiseks vees. Järgige juhiseid, mis on kirjas peatükis „Puhastamine“.

Kasutusotstarve

Seade on mõeldud kasutamiseks kodustes tingimustes ning sarnastes kohtades nagu:

- Kaupluste, kontorite ja teiste töökeskkondade töötajate köögi piirkondades;
- Hotellide, motellide, külalistemajade klientidele.
- -külalistemajad
- Põllumajanduses;
- Toitlustuses ja muudes sarnastes kohtades.

Pakendi eemaldamine

ETTEVAATUST:

Kui seade on lahti pakitud ja pakkematerjal eemaldatud, jälgige, et ei kallutaks seadet rohkem kui 45°m et vältida kompressori sisemuse kahjustamist.

1. Eemaldage seade pakendist.
2. Eemaldage kogu pakkematerjal nagu nt kiled, täitematerjal, juhtmehoidikud ja papp.
3. Kontrollige, kas kogu lisavarustus on kaasas.
4. Ohu vältimiseks kontrollige seadet võimalike transpordikahjustuste suhtes.
5. Tootel võib siiski olla tolmu või tootmisjääke.
Soovitame puhastada seadet nagu kirjeldatud peatükis „Puhastamine“.

MÄRKUS:

- Transpordikahjustuste korral pöörduge viivitamatult maaletooja poole. Ärge pange kahjustatud seadet tööle.
- Seadme konstruktsiooni tõttu võib transportimise ajal tekkida kolisev müra. See ei ole rike.

Esimene kasutamine

HOIATUS:

Seadme jahutussüsteemis sisalduv külmutusaine (R600a) on naturaalne, kõrge keskkonnasäästlikkusega ja tuleohtlik gaas. Seadet transportides ja paigaldades vältige selle kukkumist. Külmutusahel ei tohi kahjustuda.

Kui seadme jahutussüsteem on kahjustatud:

- Tuleks vältida lahtist leeki ja süttimisallikaid.
- Eemaldage seade vooluvõrgust!
- Õhutage hoolikalt ruum kuhu seade on paigutatud.

ETTEVAATUST:







Palume jälgida ooteaega 2 tundi enne seadme esmakordset kasutamist ja peale seadme liigutamist, et külmutusaine saaks settida; vastasel korral võite kompressorit kahjustada.

Elektriühendus





1. Enne pistiku sisestamist seinakontakti. Veenduge, et toitepinge sobib antud seadmega. Vastava info leiate infoplaadilt.
2. Sisestage pistik korralikult paigaldatud seinakontakti.





Märkused kasutamiseks

Ekraani märgutuled

	Ooterežiim
	Jäätise valmistamine (segamisvahend ja jahutus on aktiivsed)
	Jahutusrežiim on aktiveeritud
	Segamisvahend on aktiivne
	Jogurti valmistamine (Kütteseade on aktiivne)
60:00 või 24H	Programmi kestvus minutites või tundides.
00:00	Programmide  ja  lõpp
COOL	Järeljahutus on aktiivne

Funktsioonid ja juhtnupud

- Seadme sisse- ja väljalülitamiseks vajutage  nuppu.
- Programmi valimiseks kasutage  nuppu.
- Tööaega saab reguleerida juhtnupu abil.
- Programmi käivitamiseks vajutage  nuppu.
-  nuppu kasutades saate programmi katkestada maksimaalselt 10 minutiks. Jäätise valmistamisel jätkab kompressor jahutamist 3 minuti vältel. Programmi jätkamiseks vajutage nuppu uuesti. Kui programmi 10 minuti jooksul ei jätkata, kuulete 5 piiksu. **Seade lülitub ooterežiimile.**

- Kui soovite programmi tühistada, vajutage  nuppu.
- Tühistades programme  või  või peale lõppjahutusfunktsiooni  nupu kasutamist oodake vähemalt 5 minutit enne seadme uuesti sisselülitamist, et külmutusahelas olev saaks rõhk vabaneda.

Tööaeg

- Ettevalmistuse aeg jäätise või jogurti valmistamiseks võib olla erinev. See sõltub:
 - retseptist,
 - segu temperatuurist,
 - keskkonna temperatuurist,
 - soovitud konsistentsist.
- Ärge jätke töötavat seadet järelevalveta. Jäätise valmistamise ajal kontrollige pidevalt segu konsistentsi.
- Jäätisesegu ei tohi olla liiga vedel ega liiga viskoosne.
- Jogurti valmistamisel laske piimasegul seadmes vähemalt 8 tundi laagerduda. Mida kauem jogurt käärib, seda tugevam maitse tuleb.

Kaitseomadused jäätise valmistamisel

- Kui segaja seiskub töötamise ajal jäätise tahkumise tõttu, blokeerub mootor.
 1. Lülitage seade viivitamatult välja ja lahutage vooluvõrgust.
 2. Eemaldage jäätis.
- Kohe peale eelmise programmi lõppemist saate käivitada uue jäätise programmi. Ohutuse huvides lülitub kompressor sisse alles u. 5 minuti pärast.
- Kui olete järjest valmistanud mitu jäätisepartiid, võib ülekuumenemiskaitse aktiveeruda. Sellisel juhul ei lülitu kompressor sisse. Laske seadmel 30 min jahtuda enne kui seda uuesti kasutate.

Ettevalmistused jäätise valmistamiseks

MÄRKUS:

- Kasutage külmiku temperatuuril 6-8 °C olevaid aineid.
- Koostisaineid ei tohi külmutada; vastasel juhul võib mootor ummistuda.
 1. Asetage jäätiseanum aluse süvendisse.
 2. Asetage segaja jäätiseanuma völliile.

3. Täitke jäätisenõu soovitud koostisainetega.

ETTEVAATUST:

Ärge täitke jäätisenõud koostisainetega üle 900 ml.

- Kui valmistate jäätist puuviljadest, kasutage ainult pehmeid, seemneteta purustatud (püreestatud) vilju. Te võite lisada ka puuviljamahla.
- Valmistades jäätist kõvade puuviljatükkide, pähklite, rabedate koostisainete või alkoholiga, oodake enne nende ainete lisamist jahtumisaja lõppu.

MÄRKUS:

- Alkohol takistab külmutamist.
- Lisage puuviljapüree ja / või alkohol läbi täiteava.

Ettevalmistused jogurti valmistamiseks

MÄRKUS:

Teil läheb vaja pastöriseeritud piima (H-piim) ja naturaalselt jogurtit suhtes 100 ml: 15 ml



1. Valige koht nii, et seadet ei peaks jogurti valmistamise ajal liigutama ega tekiks vibratsiooni. Vastasel korral jääb jogurt vedelaks.
2. Kuumutage piim potis umbes 45 °C ja segage juurde naturaalselt jogurtit või jogurti juuretist. Kui soovite kasutada värsket piima, keetke see enne läbi ja laske jahtuda u 45°C-ni.
3. Asetage nõu ilma segamisvahendita aluse süvendisse.
4. Pange kuumutatud segu nõusse.

ETTEVAATUST:

Ärge täitke nõud üle 1300 ml.



- Kui soovite jogurtile lisada puuvilju, pähkleid, marmelaadi vms. lisage need peale jogurti valmimist.

Seadme kasutamine

1. Pange kaas seadmele, joondage luku märgid vastavalt. Keerake kaant  ikooni suunas, kuni see lukustub kohale.
2. Sulgege täiteava korgiga.
3. Ühendage toitejuhe seinakontakti.
4. Lülitage seade  nuppu kasutades sisse.

5. Valige soovitud programm, vajutades  nuppu:



Seadistus	Funktsioon	Maksimaalne aeg
	Ettevalmistused jäätise valmistamiseks	60:00 (minutid)
	Ainult jahutus	60:00 (minutid)
	Ainult segamistarvik	60:00 (minutid)
	Ettevalmistused jogurti valmistamiseks	24H (Tunnid)

6. Kasutage juhtnuppu ettevalmistusaja seadmiseks.
7. Kinnitage sisestus vajutades  nuppu. Programm käivitub.
8. Peale määratud aja möödumist kõlab 3 helisignaali.
9. Seade on varustatud järeljahutuse funktsiooniga. See aktiveerub 1 tund peale programmide  ja  lõppemist. Ekraanil lülitub märgutuli „00:00 „ ja „COOL „ vahel.

MÄRKUS:

Soovitame eemaldada sisu kohe, et vältida jäätise või jogurti külmumist nõusse.

Jäätise eemaldamine.

1. Lülitage seade  nuppu kasutades välja.
2. Lahutage seade vooluvõrgust.
3. Keerake kaant  ikooni suunas.
4. Eemaldage jäätis ja segamisvahend nõust.

HOIATUS: Külmapõletuse oht!

Kaitske käsi, kandes jäätisenõud puudutades kindaid.

ETTEVAATUST:



Eemaldage jäätis nõudes, kasutades kaasasolevas, silikoonist või puust kaabitsat. Ärge kasutage metall-kaabitsat, et vältida kausi katte kriimustamist.

5. Säilitage jäätist eeljahutatud kaanega nõus.

MÄRKUS:

- Jäätis maitseb kõige paremini värskelt valmistatuna.
- Kui te ei plaani jäätist kohe süüa, soovitame säilitada seda sügavkülmutikus.
- Kui jäätis on sulanud, ärge uuesti külmutage.

Jogurti eemaldamine

1. Lülitage seade  nuppu kasutades välja.
2. Lahutage seade vooluvõrgust.
3. Keerake kaant  ikooni suunas.
4. Eemaldage anum.

5.  **ETTEVAATUST:** Kasutage kaasasolevat või silikoonist / puust kaabitsat, et eemaldada jogurt nõust. Ärge kasutage metall-kaabitsat, et vältida kausi katte kriimustamist.

Täitke kaanega varustatud jogurtinõu ning pange see külmikusse.

MÄRKUS:

Võite kasutada 150 ml valmis jogurtit järgmise jogurti juuretisenena. Ärge kasutage seda juuretist enam kui 20 korda, kuna aja jooksul selle tõhusus langeb.

Retseptid jäätise valmistamiseks

- Jäätisesegu valmistades tutvuge juhistega peatükis „Ettevalmistused jäätise valmistamiseks“.
- Te võite kasutada komplektis olevat mõõtetopsi.
- Retseptis olevad kogused on üksnes soovituslikud. Reguleerige vastavalt oma eelistustele.
- Kui soovite koguseid suurendada maksimaalselt 900 ml -ni, tuleb koostisosi õiges vahekorras reguleerida. Vastavalt sellele pikeneb ka valmistusaeg.
- Vaadake retsepte lisaks ka kokaraamatutest või internetist.

Vaniljejäätis

(umbes 5 portsjonit)

Vaniljeekstrakt	1-2 tl
Täispiim	250 ml
Koor	375 ml
Suhkur	125 g

Kasutage mikserit ja segage kõik koostisained kausis, kuni suhkur on lahustunud. Pange jahutatud segu jäätisenõusse.

Jäätise valmistusaeg jäätisevalmistajaga : umbes 30 - 40 minutit

Šokolaadijäätis

(umbes 5 portsjonit)

Vaniljeekstrakt	1 tl
Täispiim	250 ml
Koor	250 ml
Suhkur	125 g

Šokolaaditahvel, bitter või tume 225 g,
purustatud väikesteks tükkideks

Keetke piim ja koor koos šokolaadi ja suhkruga. Segage mikseriga, mis kannatab kuuma toitu. Laske jäätisesegul maha jahtuda ning hoidke külmikus 24 tundi. Enne jahutatud segu jäätisenõusse panemist segage seda veel korra.

Jäätise valmistusaeg jäätisevalmistajaga : umbes 20 - 30 minutit

Maasikajäätis

(umbes 5 portsjonit)

Maasikad, värsked, küpsed, viilutatud	250 g
Sidrunimahl, värsked, pigistatud	1½ spl
Vaniljeekstrakt	1 tl
Täispiim	250 ml
Koor	250 ml
Suhkur	125 g

Segage maasikad sidrunimahla ja u 80 g suhkruga. Laske segul u 2 tundi seista, et mahl eralduks.

Kasutage mikserit ja segage kõik ülejäänud suhkur ja piim madalaimal seadistusel, kuni suhkur on lahustunud. Seejärel segage koor, maasikamahl ja vaniljeekstrakt piimaga. Pange jahutatud segu jäätisenõusse.

Jäätise valmistusaeg jäätisevalmistajaga : umbes 30 - 40 minutit.

Lisage maasikad viimase 10 minuti külmutamise jooksul.

Sorbeti põhiretsept

Puuviljamahl /puuviljad, püree	600 - 700 ml
Suhkur (sõltuvalt puuviljadest)	75 - 100 g
Munavalge	1 - 2 spl

Kasutage mikserit ja segage kõik koostisained kausis, kuni suhkur on lahustunud. Pange jahutatud segu jäätisenõusse.

Jäätise valmistusaeg jäätisevalmistajaga : umbes 30 - 40 minutit

Maitsestage lisades külmutamise lõpul 1 spl. likööri, konjakid, vaarikabrändit või muud sarnast.

Sorbetti tuleks süüa üsna kiiresti, et vältida selle taas vedelaks muutumist.

Puhastamine



HOIATUS:

- Enne puhastamist lülitage seade alati välja ning eemaldage kontaktist. Oodake kuni seade on täielikult jahtunud.
- Ärge kastke seadet vette. See võib põhjustada elektrišoki või tulekahju.



ETTEVAATUST:

- Ärge kasutage puhastamisel traatharja ega muid abrasiivseid vahendeid.
- Ärge kasutage abrasiivseid puhastusvahendeid.
- Ärge kasutage kemikaale, happeid, bensiini ega õlitooteid.

Anum, segaja ning kaas



ETTEVAATUST:

Tarvikud **ei sobi** nõudepesumasinas pesemiseks. Need võivad kuumenedes ja tugevate puhastusvahendite tõttu muuta kuju või värvust.

Toiduga kokkupuutuvad osad tuleb pesta nõudepesuvahendiga vees.

Alus ja süvend

Puhastage alus ja süvend niiske lapiga.

Veatuvastus

Probleem	Võimalik põhjus	Lahendus
Funktsioon puudub.	Toide puudub.	Kontrollige seinakontakti teiste seadmetega; ühendage pistik korralikult kontakti.
Kaas ei ole suletud.	Nõu ei ole korralikult süvendisse paigaldatud.	Paigaldamisel keerake nõud pisut.
Seade aktiveerib ooterežiimi, ehkki jäätise valmistamine ei ole veel lõppenud.	Toide on katkenud.	Käivitage programm uuesti järelejäänud ajaks.
Kompressor teeb müra	Toitevõimsus on liiga madal.	Lülitage seade välja ja

		kontrollige toitevõimsust.
Segaja peatub töötamise ajal.	Jäätis on liiga kõva ja blokeerib mootori (kaitsemehhanism).	Lülitage seade viivitamatult välja ja lahutage vooluvõrgust. Eemaldage jäätis.
Ekraanile ilmub  ikoon, kuid kompressor ei lülitu sisse.	Seadmel on aktiveeritud ülekoormuse kaitse.	Laske seadmel 30 min jahtuda enne kui seda uuesti kasutate.

Tehnilised andmed

Mudel:PC-ICM 1091 N

Toide: 220 - 240V ~ 50 Hz

Voolutarve:150 W

Jahutusaine:R600 (30 g)

Maht (maks): 1500 ml

Maksimum kogus

jäätise valmistamisel: 900 ml

Maksimum kogus

jogurti valmistamisel: 1300 ml

Kaitseklass: I

Netokaal u. 10,6 kg

Tootja jätab endale õiguse muuta seadme tehnilisi ja väliseid omadusi.

Seadet on testitud vastavalt CE juhistele, nagu näiteks elektromagnetilise ühilduvuse ja madala pinge direktiivid ning konstruktsioon vastab kehtivatele ohutusnõuetele.

Utiliseerimine

"Prügikasti" sümboli tähendus



Keskkonna kaitsmiseks: ärge visake elektrilisi seadmeid olmeprahi hulka. Elektrilised seadmed mida te ei kasuta, viige vastavasse kogumispunkti. Sellega aitate vältida võimalikku ohtu

keskkonnale ja tervisele ning soodustate elektri- ja elektroonikaseadmete taaskäitlemist.

Täpsemat teavet elektriseadmete utiliseerimise kohta saate kohalikul omavalitsuselt.