

KASUTUSJUHEND



FR3649

Ülevaade seadmest

- Lugege kasutusjuhendit hoolikalt enne seadme kasutuselevõttu ja hoidke juhend alles, kuna see sisaldab garantiitalongi, samuti säilitage ostukviitung, ning võimalusel ka originaalpakend. Kui annate seadme kolmandale isikule, lisage kaasa ka juhend.
- Seade on mõeldud ainult koduseks kasutamiseks. Seade ei ole tööstuslikult kasutatav.
- Mitte kasutada välitingimustes. Hoidke seade eemal kuumuseallikatest, otsesest päikesekiirgusest, niiskusest (ära kalla peale vedelikke) ja teravatest esemetest. Ära puutu seadet märgade kätega. Kui seade on saanud niiskust või märjaks, eemaldage see vooluvõrgust viivitamatult.
- Kui puhastate seadet või panete mõneks ajaks kõrvale, lülitage seade välja ja eemaldage vooluvõrgust (tõmmake pistikust, mitte juhtmest) ning eemaldage kõik lisad.
- Ärge jäta töötavat aparaati järelvalveta. Ruumist lahkudes lülitage seade alati välja. Eemaldage pistik kontaktist.
- Seadet ja juhett tuleks regulaarselt kontrollida võimalike kahjustuste suhtes. Kahjustatud seadet ei tohi kasutada.
- Ärge püüdke seda ise parandada. Kontakteeurige volitatud teenusepakkujaga. Ohu vältimiseks kasuta alati kahjustatud juhtme asendamiseks tehasepoolset juhett lastes vahetada teeninduses või vastavalt kvalifitseeritud isikul.
- Kasuta ainult originaal-lisasisid.
- Pöörake erilist tähelepanu järgnevale turvalise kasutamise juhendile.

Lapsed ja haiged inimesed

- Laste turvalisuse huvides hoidke eemal pakkematerjalid (plastik, karbid, jne.)
-  **Hoiatus!** Ärge lubage lastel mängida pakendiga, on **lämbumisoh!**
- See seade ei ole mõeldud kasutamiseks isikutele (k.a. lapsed) kellel esineb vaimseid, või mentaalseid häireid ja / või kellel puuduvad vastavad teadmised ja / või oskused seadme turvaliseks kasutamiseks.
- Veenduge, et lapsed ei mängiks seadmega.

Kasutusjuhendis olevad sümbolid

Oluline informatsioon on eraldi tähistatud. See on vajalik, et vältida õnnetusi ja seadme kahjustamist.

Hoiatus.

See hoiatab ohu eest Teie tervisele ja viitab võimalikult vigastuse ohule.

Tähelepanu!

 See osutab võimalikule seadme või muude esemete kahjustamisele.

Märkus:

Markeeritud nõuanded ja info.

Erilised turvanõuded seadme kasutamiseks

Hoiatus:

Õli ja rasv võivad ülekuumenemisel süttida. Palun olge ettevaatlik! Ärge unustage seadet välja lülitada peale kasutamist. Selleks keerake kõigepealt termostaat kõige madalamale tasemele. Lülitage seade välja ning eemaldage vooluvõrgust.

Tähelepanu!

- Ärge segage omavahel õli ja rasva, kuna see võib hakata pitsima. Erinevat tüüpi õlide segamisel tuleks samuti ettevaatlik olla!
- Ärge lisage vett õlile!
- Kui fritüür peaks süttima, ärge mingil juhul hakake seda veega kustutama!. Selle asemel asetage kaas oma kohale ja katke tuli niiske riidega.
- Ärge liigutage seadet kui rasv on veel kuum.
- Kasutamise ajal hoidke kaas (1) tihedalt suletuna.

- Täitke korv fritüürist eemal, et vältida pritsimist.
- Friteerimisel kasutage alati friteerimiskorvi.
- Ärge kasutage seadmega välist taimerit ega muud sarnast süsteemi.

Seadme kirjeldus

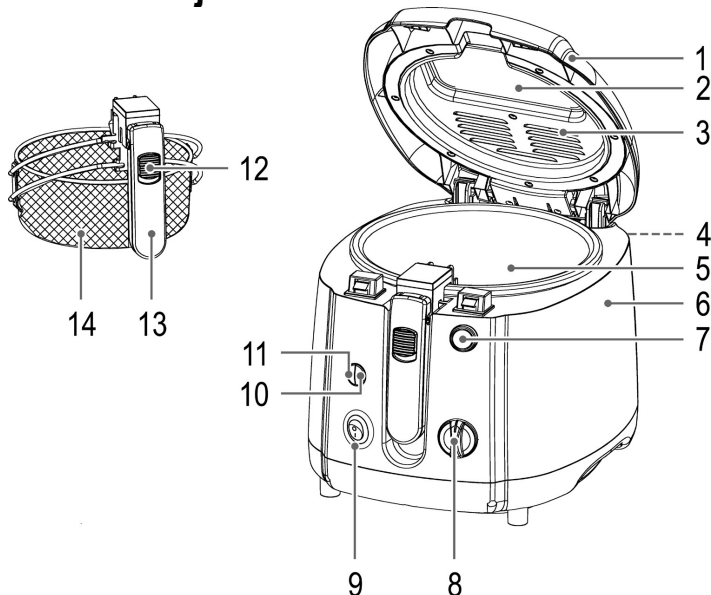

1. Kaas (eemaldatav)
2. Vaateaken
3. Filtri kate
4. Kondentsi sahtel
5. Friteerimiskonteiner
6. Korpus
7. Kaane avamise nupp
8. Temperatuuriregulaator
9. Põhilüliti
10. HEATING (kuumutamine) - Temperatuuri kontrolllamp
11. POWER (toide) - Toite indikaator
12. Korvi sügavamale laskmise nupp
13. Käepide
14. Korv

Juhend

Fritüür on varustatud seatava termostaadiga, nii et vajadusel saab friteerimisel temperatuuri muuta vastavalt toidule.

Kasutamine

Seade on mõeldud toidu friteerimiseks.

Seadet võib kasutada ainult ettenähtud viisil ja tingimustel. Seadet võib kasutada ainult juhendis kirjeldatud viisil. Seade ei ole mõeldud kommertslikuks kasutamiseks.

Kõik muud kasutusviisid võivad põhjustada materiaalseid kahjustusi ja vigastusi.

Ettevalmistus kasutamiseks

Enne esimest kasutamist:

1. Eemaldage pakend. Avage fritüür vajutades nuppu (7). Friteerimiskorv on seadmes.
2. Seadme puhastamisel järgige kindlasti peatükis "Puhastamine" ära toodud juhiseid.

Elektriline ühendamine

- Veenduge, et seadme pinge (vt andmeid seadme põhjal) vastab Teie vooluvõrgu pingega.
- Toitejuhe peab olema korralikult paigaldatud 230 V ~ 50 Hz maandatud pistikupesasse.

Ühendamine

Koguvõimsus on kuni 1600 W.

△ Tähelepanu! ÜLEKOORMUS!

- Kui kasutate pikendusjuhet, peaks selle ühe kaabli läbimõõt olema vähemalt 1,5 mm².
- Ärge kasutage multi-pistikupesa kuna seade on selleks liiga võimas.

Kasulikud nõuanded

1. Eemaldage õlist alati toidujäägid (nt kartulitükid jms). Peale mõnekordset kasutamist tuleks õli vahetada. Kasutage kõrgekvaliteedilist friteerimisõli või -rasva.
2. Rasv ja õli peab olema kuumutatav kõrge temperatuurini. Ärge kasutage margariini, oliiviõli ega võid. kuna need hakkavad juba madalal temperatuuril suitsema. Soovitame kasutada friteerimisõli.

△ Hoiatus: Palun lugege hoolikalt järgmist informatsiooni kui kasutate rasva!

Rasva kasutades lõigake see eelnevalt väikesteks tükkideks. Keerake termostaat madalale temperatuurile ja lisage aeglaselt rasvatükid. Kui rasv on sulanud ja vajalik rasva tase on saavutatud, võite termostaadi seada soovitud temperatuurile.

Mitte mingil juhul ärge asetage rasva friteerimiskorvi!

3. Suure tärkliisisaldusega toidu valmistamiseks (kartulid, vili) ei ole soovitatav kasutada kõrgemat temperatuuri kui 190°C (või siis 175°C) Lisaks peaks friteerimise aeg olema nii lühike kui võimalik ja valmis toit peaks olema kuldkollane.
4. Valige õige temperatuur ja kontrollige toidu valmidust friteerimise ajal. Rusikareegel on, et eel-friteeritud toit vajab kõrgemat temperatuuri kui toores toit.
5. Ärge kandke ega liigutage seadet kui õli/rasv on veel kuum.
6. Kui friteerite taigatoodeid, eemaldage liigne taigen ja asetage tükk ettevaatlikult õlisse.
7. Friteerimiskorvi ei tohi täita rohkem kui 2/3 ulatuses. Ärge korvi üle täitke.
8. Kuivatage niiske toit enne friteerimist. Hoiatus: Juhul kui toiduained on liiga niisked (nt külmutatud kartul vms) ja need panna suure tükina seadmesse, võib see põhjustada rasvaine ülevoolamise.
9. Sellisel juhul eemaldage seade vooluvõrgust.
10. Kui lülitate seadme kogemata sisse ilma et seal oleks õli, hakkab tööle ülekuumenemiskaitse ja seade lülitub automaatselt välja. Sellisel juhul ei saa seadet enam kasutada. Eemaldage pistik kontaktist.

Kasutamine

1. Veenduge, et seade on vooluvõrgust eemaldatud ja väljalülitatud (Kontrolllamp ei põle.)
2. Avage fritüür vajutades nuppu (7).
3. Fritüüri korvi eemaldamiseks võtke korvi käepidemest ja tõmmake seda ülespoole kuni see lukustub.
4. Täitke anum õli või rasvaga. (Max 2,5L) Täitmisel jälgige min ja max taset.
5. Sisestage pistik seinakontakti.
6. Lülitage seade sisse (I). Toiteindikaator POWER süttib.
7. Seadke temperatuuriregulaatori abil temperatuur (8). Süttib HEATING kontrolltuli. Seejärel sulgege kaas kuumenemise ajaks.

i Märkus: Kui vajalik temperatuur on saavutatud, HEATING kontrolltuli kustub. Toiteindikaator jääb põlema ja näitab, et seade töötab.

8. Nüüd täitke korv. Veenduge, et korvi sisu jääks täielikult kuuma rasva sisse. Avage kaas ja asetage korv ettevaatlikult anumasse.

9. Sulgege kaas. Vabastage käepide (vajutades käepidemel olevale nupule (12)). Nüüd on korv kuumas õlis.

i Märkus:

- Friteerimise ajal lülitub HEATING - kontrolllamp sisse - välja vastavalt temperatuurile. See on normaalne ja näitab, et termostaat kontrollib seadet.
- Friteerimise aja leiate toidupakendilt või retseptiraamatust.

10. Peale toidu valmimist laske õlil välja nõrguda. Selleks vabastage ja tõstke käepide üles (13) kuni see lukustub. See tõstab korvi üles.

11. Avage kaas ettevaatlikult.

⚠ Hoiatus:

Võimalik, et seadmest tõuseb kuuma auru.

12. Nüüd eemaldage korv.

Väljalülitus

- Seadke temperatuuriregulaatori abil temperatuur (0).
- Lülitage seade välja (0).
- Eemaldage pistik kontaktist.
- Laske õlil jahtuda. Enne fritüüri jätkuvat kasutamist veenduge, et selle temperatuur ei ole enam ohtlik.

Puhastamine

⚠ Hoiatus:

- Eemaldage alati enne puhastamist seade vooluvõrgust ja oodake kuni see on jahtunud.
- Ärge mingil juhul asetage seadet vette. Vastasel korral võib see põhjustada elektrišoki.

⚠ Tähelepanu!

- Ärge kasutage puhastamiseks traatharja ega abrasiivseid vahendeid.
- Ärge kasutage happelisi ega muid abrasiivseid vahendeid.
- Fritüüri kaas on eemaldatav. See teeb puhastamise lihtsamaks.
- Tõmmake seadme taga asuv kondentsisahtel välja ning tühjendage. Õli vahetamine:
- Valage kasutatud õli välja küljepealt.
- Puhastage anum, kaas ja korpus pehme niiske lapiga ja vajadusel nõudepesuvahendiga.
- Korvi võite puhastada tavalise nõudepesuveega.
- Veenduge, et enne järgmist kasutamist või seadme houstumist on kõik osad täiesti kuivad.

Lõhna- ja rasvafiltri vahetamine

Kaanel olev filter on vahetatav.

- Eemaldage filtri kaas (3).
- Vahetage filter.
- Asetage kaas tagasi.

i Märkus:

Kui filter vajab vahetamist, võib uue lõigata ka nt õhupuhastaja universaalsest filtrist.

Tehnilised andmed

Mudel:	FR3649
Toide	230 V, 50 Hz
Võimsus:	1600 W
Kaitseklass:	I
Maht:	Max. 2,5 L
Netokaal	2,45 kg

Tehnilised andmed võivad muutuda etteteatamata.

Seade vastab EL nõuetele.



"Prügikasti " sümboli tähendus

Kaitske keskkonda. ärge visake elektrilisi seadmeid olmeprahi hulka. Elektrilised seadmed mida te ei kasuta viige vastavasse kogumispunkti. Sellega aitate vältida võimalikku ohtu keskkonnale ja tervisele. Sellega soodustate elektri- ja elektroonikaseadmete taaskäitlemist. Täpsemat informatsiooni elektriseadmete utiliseerimise kohta saate kohalikult omavalitsuselt.